

7. Lyfta bort och sätta tillbaka täckåpor

7.1. Löpvagnens täckåpa

Lyfta bort täckåpan



! VARNING

Fara på grund av optisk strålning!
Genom att titta en längre stund in i en LED på nära håll kan det uppstå optisk bländning. Synen kan begränsas starkt under en kort stund. Detta kan det leda till svåra eller dödliga olyckor.

► Man ska inte titta direkt in i en LED.



! VARNING

Fara på grund av varma ytor!
Efter frekvent drift kan löpvagnens komponenter eller styrningen bli varma. Om täckåpan avlägsnas och man vidrör varma komponenter, kan brännskador bli följden.

► Låt drivenheten svalna innan täckåpan tas bort.



Bild 1

1. Tryck på täckåpanns spärr baktill på löpvagnen och lyft bort täckåpan.

Sätta tillbaka täckåpan

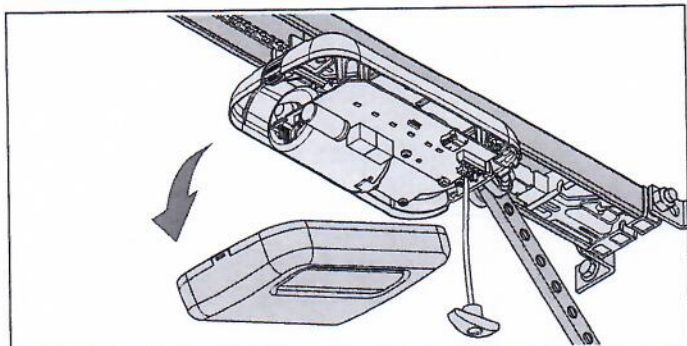

Bild 2

2. Stick in täckåpan framtill och snäpp fast den baktill på löpvagnen.

10. Löpvagnens anslutningspunkter och specialfunktioner

10.5. Programmera sändaren

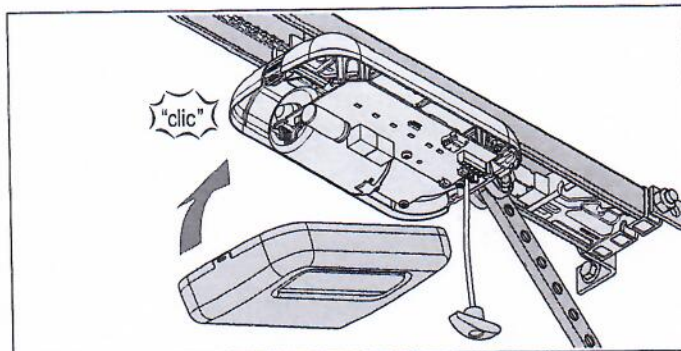

Bild 1



INFORMATION

Om inget sändkommando mottas inom 10 sekunder, kopplar radiomottagaren om till normaldrift.

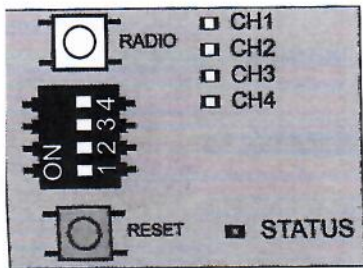
1. Välj önskad kanal genom att trycka upprepade gånger på Radio-knappen.

Tryck 1 x LED:n för CH 1 tänds

Tryck 2 x LED:n för CH 2 tänds

Tryck 3 x LED:n för CH 3 tänds

Tryck 4 x LED:n för CH 4 tänds

2. Tryck på önskad knapp på sändaren tills tidigare vald LED (CH 1, CH 2, CH 3, CH 4) släcks.

⇒ LED:n släcks – programmeringen har slutförts.

⇒ Sändaren har skickat radiokoden till radiomottagaren.

3. För att programmera flera sändare, upprepa stegen ovan.

Stänga programmeringsläget

1. Tryck på Radio-knappen tills ingen LED lyser längre eller gör ingen inmatning under 10 sekunder.

⇒ Programmeringsläget har nu stängts.

10.6. Radera sändarknappen från radiokanalen

1. Välj önskad kanal genom att trycka upprepade gånger på Radio-knappen.
Håll Radio-knappen intryckt i 15 sekunder.

Tryck 1 x LED:n för CH 1 tänds

Tryck 2 x LED:n för CH 2 tänds

Tryck 3 x LED:n för CH 3 tänds

Tryck 4 x LED:n för CH 4 tänds

⇒ Efter 15 sekunder blinkar LED:n till.

2. Släpp upp Radio-knappen.

⇒ Radiomottagaren står nu i raderingsläge.

3. Tryck på knappen på sändaren vars kommando ska raderas i radiokanalen.

⇒ LED:n slocknar.

⇒ Raderingen har slutförts.

4. Upprepa vid behov proceduren för flera knappar.

10.7. Radera sändare helt från mottagaren

1. Tryck på Radio-knappen och håll den intryckt i 20 sekunder.

⇒ Efter 15 sekunder blinkar LED:n till.

2. Efter ytterligare 5 sekunder ändras blinksekvensen till ett jämnt blinkande.

3. Släpp upp Radio-knappen.

⇒ Radiomottagaren står nu i raderingsläge.

4. Tryck på valfri sändarknapp vars sändare ska raderas.

⇒ LED:n släcks.

⇒ Raderingen slutförd.

⇒ Sändaren har nu raderas från radiomottagaren.

Upprepa vid behov proceduren för flera sändare.

10. Löpvagnens anslutningspunkter och specialfunktioner

10.8. Radera radiokanal i mottagaren

1. Välj önskad kanal genom att trycka upprepade gånger på Radio-knappen.
Håll Radio-knappen intryckt i 25 sekunder.

Tryck 1 x	LED:n för CH 1 tänds
Tryck 2 x	LED:n för CH 2 tänds
Tryck 3 x	LED:n för CH 3 tänds
Tryck 4 x	LED:n för CH 4 tänds

- ⇒ Efter 15 sekunder blinkar LED:n till.
 - ⇒ Efter ytterligare 5 sekunder ändras blinksekvensen till ett jämnt blinkande.
 - ⇒ Efter ytterligare 5 sekunder lyser LED:n med fast sken för vald kanal.
2. Släpp upp Radio-knappen.
 - ⇒ Raderingen har slutförts.
 - ⇒ Alla programmerade sändare i vald radiokanal har raderats från radiomottagaren.

10.9. Radera alla radiokanaler i mottagaren

1. Tryck på Radio-knappen och håll den intryckt i 30 sekunder.
 - ⇒ Efter 15 sekunder blinkar LED:n till.
 - ⇒ Efter ytterligare 5 sekunder ändras blinksekvensen till ett jämnt blinkande.
 - ⇒ Efter ytterligare 5 sekunder lyser LED:n med fast sken för vald kanal.
 - ⇒ Efter ytterligare 5 sekunder lyser alla LED:er med fast sken.
2. Släpp upp Radio-knappen.
 - ⇒ Alla LED:er har släckts efter 5 sekunder.
 - ⇒ Alla programmerade sändare har raderats från mottagaren.
 - ⇒  Fabriksåterställning är klar.

10.10. Genomföra en styrningsåterställning

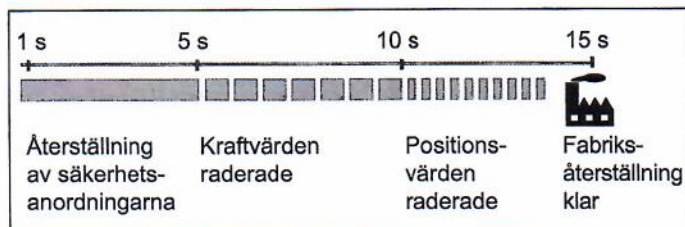

Bild: Översikt över tidsföljden för status-LED:erna på löpvagnen vid återställning.

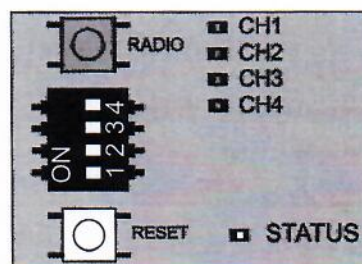

Bild 1